

二年級 應試試卷五



姓名：_____（ ） 班別：_____ 日期：_____

 時限：60 分鐘

範疇		評估課題	評估重點	分數
語文 知識  40 分鐘	字詞	一 動詞填充	能正確地運用動詞	/12 分
		二 詞義辨識	能辨識多義詞的意思	/8 分
		三 填詞完段	能運用時態助詞和結構助詞	/8 分
	句子	四 續寫句子	能續寫遞進複句	/6 分
		五 句子辨識	能分辨祈使句和感歎句	/8 分
		六 聯結句子	能運用提供的句式聯結句子	/9 分
	修辭	七 看圖造句	能根據圖意寫排比句	/6 分
	標點	八 標點符號填充	能準確地運用學過的標點符號	/13 分
	段落	九 排句成段	能把句子組成通順的段落	/6 分
閱讀 理解  20 分鐘	篇章	十 閱讀理解	能理解記敘文的內容和表達手法	/16 分
		能掌握實用文的內容和格式	/8 分	
總分：				/100 分

三 填詞完段 選用適當的助詞，填在 _____ 上。(每個答案 1分，共 8分)

的 得 地 了 着 過

暑假 1. _____ 時候，我們一家坐飛機到外地旅遊。我在飛機上吃 2. _____ 飛機餐後，便開始看卡通片。正當我看 3. _____ 入神時，聽到一個小孩在哇哇大哭，他 4. _____ 父母哄 5. _____ 又哄都沒有辦法。空中服務員於是拿出糖果給他，那個小孩立即停止哭泣，轉為開心 6. _____ 笑。看到他津津有味 7. _____ 吃 8. _____ 糖果，不再哭泣，我才繼續看卡通片。



8分

四 續寫句子 依照例句，根據句式和提供的文字，續寫句子。
(每題 3分，共 6分)

例 媽媽喜歡喝咖啡，更喜歡喝茶。

1. 我喜歡到公園盪秋千，更 _____

例 小君不但樣子可愛，而且有一顆善良的心。

2. 做運動不但能讓人放鬆心情，而且 _____



6分

五 句子辨識 辨別下列句子的類型，在 () 內填上代表字母。
(每題 2分，共 8分)

A. 祈使句 B. 感歎句

1. 這裏可以看到一望無際的海洋，景色好美啊！ ()

例 2. 房間很冷啊，關掉冷氣吧！ ()

例 3. 同學，請往這個方向走。 ()

4. 這些蘋果又清甜又爽脆，實在太好吃了！ ()



8分

十 閱讀理解

【甲】短文理解：根據文章內容，回答下列問題。(共 16 分)

星期六下午，哥哥到社區中心參加興趣班，家裏只有我和媽媽。我感到很無聊，於是四處找玩意兒來打發時間。

我來到哥哥的房間，看見他最心愛的遙控直升機放在書架上，我興奮地拿起它來把玩。

可是，正當我把它放回書架時，我不小心把它掉到地上。雖然我已經馬上撿起它，但機頂的旋翼已經摔斷了。

我十分害怕，這次要捱罵了。我說謊可以嗎？不行！這樣做哥哥一定更生氣。最後，我決定要勇敢地承擔過失。

哥哥回家後，我低着頭對他說：「哥哥，對不起……我不小心弄壞了你心愛的遙控直升機……」他一聲不響地跑回房間，整晚都沒有理會我。

第二天早上，我再次向他真誠地道歉並承諾不會再搗蛋。哥哥說：「這次我原諒你吧。但是你不可以再亂動我的東西呀！」我連忙點頭答應。這時，我才放下心頭大石。

從文中找出適當的詞語，填在第 1-2 題的 _____ 上，使句子的意思完整。(每題 2 分，共 4 分)

1. 媽媽教我做個誠實的孩子，一定不能 _____。
2. 弟弟被地上的石子絆到，因而 _____ 到地上。

3. 下列哪一幅圖是哥哥最心愛的玩具？(2 分)

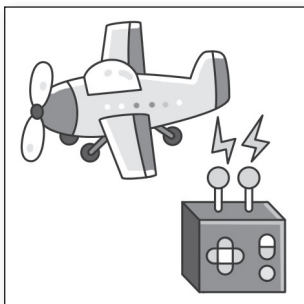

○ A



○ B

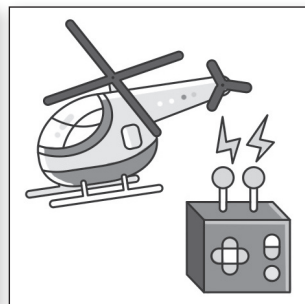

○ C

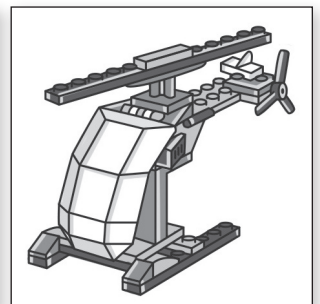

○ D

4. 根據文章內容，在 _____ 上填寫答案。(2分)

日期	星期六下午
地點	家裏
人物	「我」、哥哥
事情	「我」把哥哥 _____

5. 下列哪一項是第三段的主要內容？(2分)

- A. 描寫「我」粗心大意的性格。
- B. 記述「我」即時的補救行動。
- C. 記述「我」弄壞別人物品的經過。
- D. 說明「我」弄壞別人物品的原因。

6. 「我」第一次認錯後哥哥有甚麼反應？(2分)

- A. 大方原諒。
- B. 暴跳如雷。
- C. 傷心欲絕。
- D. 未能接受。

7. 下列哪一項不符合「我」的性格？(2分)

- A. 貪玩。
- B. 喜愛破壞。
- C. 誠實。
- D. 勇於認錯。

8. 以下哪一項不符合文章的內容？(2分)

- A. 哥哥原諒了「我」。
- B. 「我」對哥哥說謊。
- C. 「我」感到十分愧疚。
- D. 「我」因為無事可做而搗蛋。



16分

十一 命題寫作 根據指示，寫作一篇記敘文。(共 60 分)

你有沒有幫助人或被人幫助的經驗？當時的情況是怎樣的？請記述一次你幫助人或被人幫助的經過和感受。(字數不限)

你幫助人

1. 事情在甚麼時候、甚麼地方發生？事件中有哪些人物？
2. 你當時在做甚麼？
3. 甚麼人需要幫助？他發生甚麼事？你怎樣遇到他？
4. 你怎樣幫助他？他有甚麼感受？事情最後怎樣？
5. 經過這次事件，你有甚麼感受？

或

你被人幫助

1. 事情在甚麼時候、甚麼地方發生？事件中有哪些人物？
2. 你當時在做甚麼？為甚麼你需要幫助？
3. 甚麼人來幫助你？你們怎樣遇到？
4. 對方怎樣幫助你？你當時有甚麼感受？事情最後怎樣？
5. 經過這次事件，你有甚麼感受？學會了甚麼道理？

.....
 參考詞語：

受傷 害怕 安慰 感激 道謝 有意義 需要 幸好
 回報 榜樣 熱心 善良 流血 疼痛 無助

樣本



樂思中文26週

高階試前測驗卷

家長伴學手冊

二年級



樂思教育出版有限公司

目錄

	內容	頁數
題型攻略	<ul style="list-style-type: none"> • 不供詞填充 • 改寫句子 • 擴寫句子 • 看圖續句 / 造句 	2
答案詳解	<ul style="list-style-type: none"> • 應試試卷一 • 應試試卷二 • 應試試卷三 • 挑戰試卷一 • 應試試卷四 • 應試試卷五 • 應試試卷六 • 挑戰試卷二 	6
語文知識補給站	<ul style="list-style-type: none"> • 字詞 • 句子 • 標點符號 • 修辭技巧 	31